

YJ320

Motore per ascensore

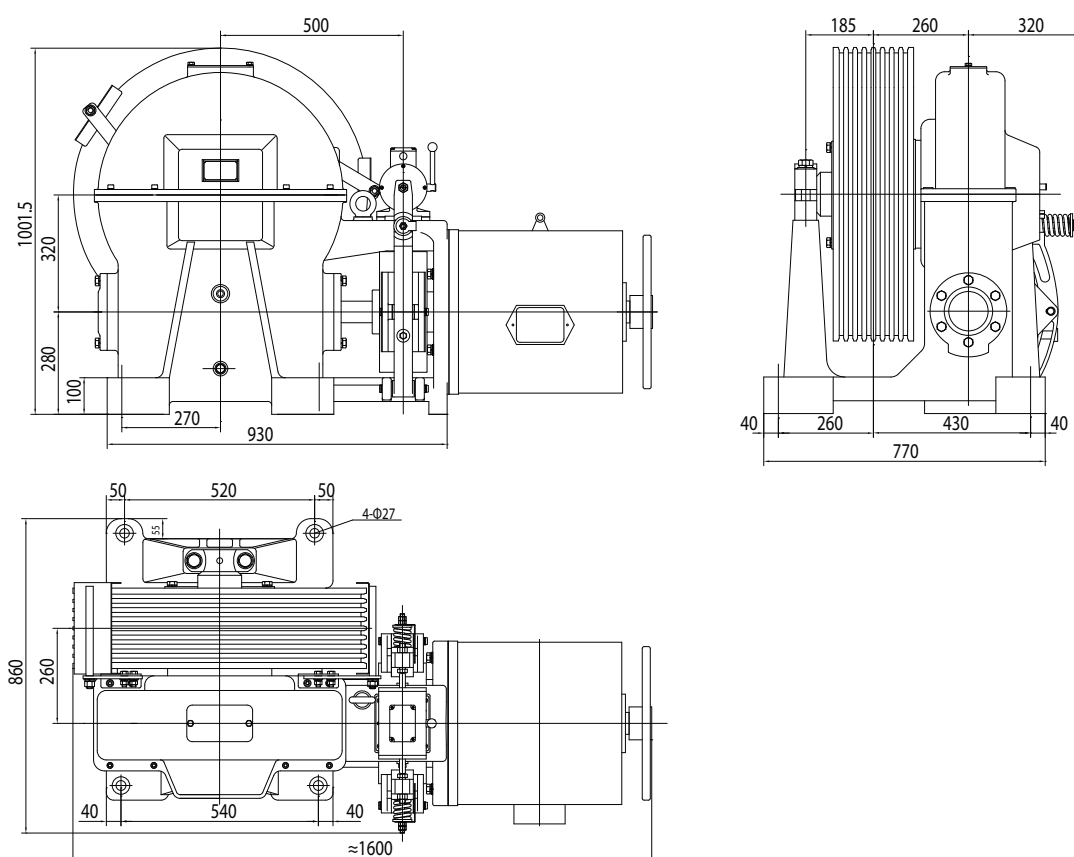

Sospensione : 1:1
Controllo: AC2, VVVF
Freno (DZE-13E) : DC110V 2,2 A
Peso : 1450 kg
Portata Max statica : 12500 kg



Carico (kg)	Velocità (m/s)	Rapporto	Puleggia Ø (mm)	Funi (mm)	Potenza (kW)	Poli
2500	0,5	69:1	Ø 700	8XØ16X25	15	6
2500	1,0	61:1	Ø 800	8XØ16X25	26	4
2500	1,5	69:2	Ø 700	8XØ16X25	37	4
2500	1,75	69:2	Ø 800	8XØ16X25	45	4
2500	2,0	61:2	Ø 800	8XØ16X25	45	4
2500	0,5	69:1	Ø 700	8XØ16X25	15/3,5	6/24

Nota:

Se la macchina corrisponde con motore AC2 ≥ 22kW o VVVF motore ≥ 37 kW, il freno con il dispositivo di emergenza la tensione del freno è AC220V, l'utente deve utilizzare una singola tensione per controllare il freno.